

August Penkert GmbH

Xantener Straße 12, 45479 Mülheim (Ruhr)
 Tel.: (0208) 41969-0 | Fax (0208) 41969-23
 Internet: www.faltenbalg-hersteller.de
 E-Mail: mail@penkert.com

Maßanleitung für Verlaeschläuche

Schlauchform
mit Seilführungen

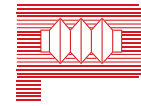

August Penkert
 Maschinenschutzelemente seit 1967
 www.faltenbalg-hersteller.de

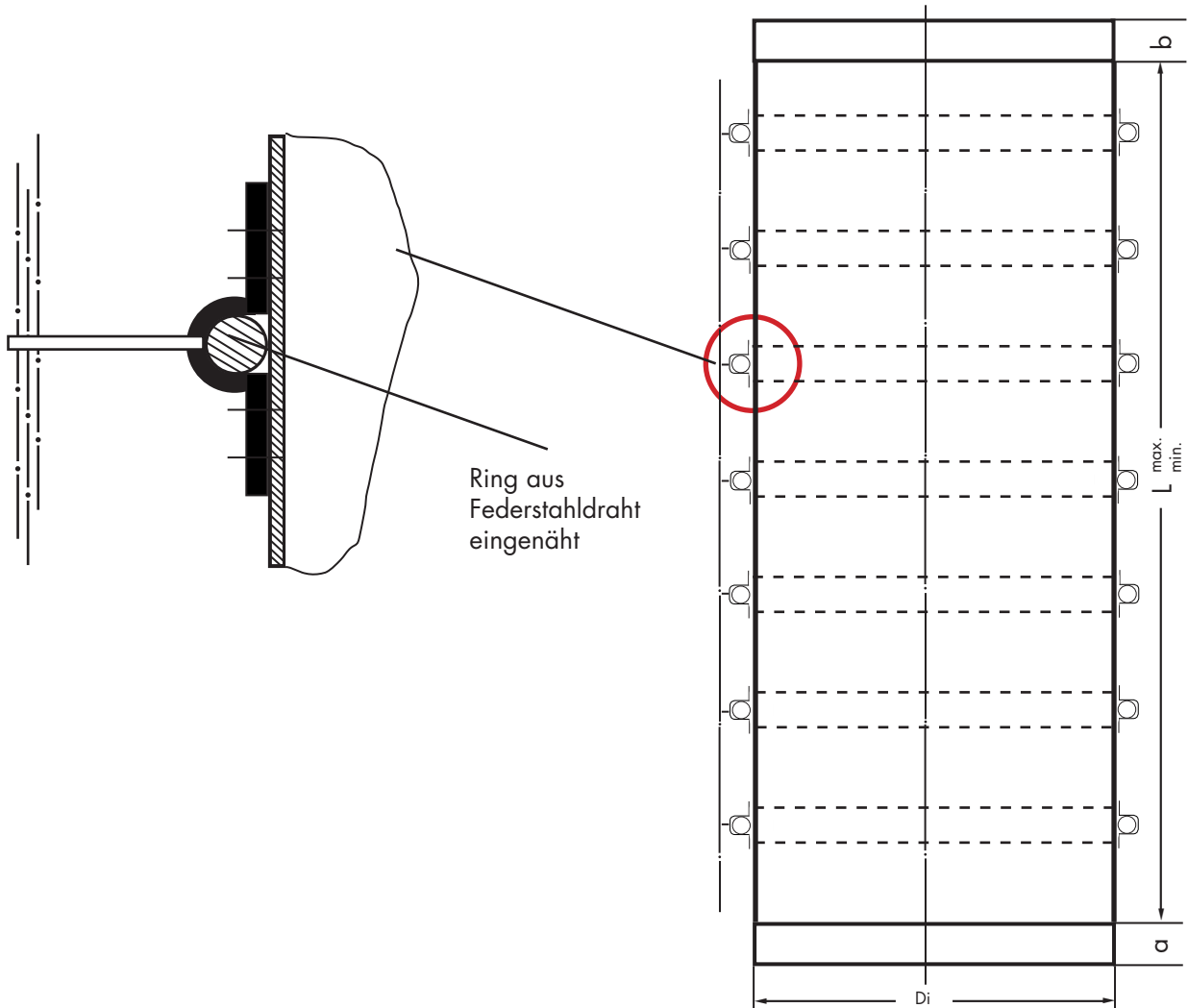
**Verlaeschlauch-Abmessungen:**

innerer Durchmesser	Di =	mm
Länge ausgezogen	Lmax. =	mm
Länge zusammengedrückt	Lmin. =	mm
Stulpen-Durchm. Siloseite	d1 =	mm
Stulpenlänge Siloseite	b =	mm
Stulpen-Durchm. Verladekonus	d2 =	mm
Stulpenlänge am Verladekonus	a =	mm
Teilkreisdurchmesser	Dt =	mm

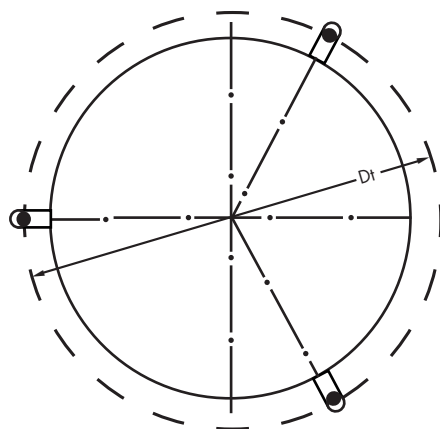
**Sonstige Angaben:** (Zutreffendes bitte ankreuzen!)

- Anlage arbeitet im Freien
- Was wird verladen? _____
- Anlage arbeitet überdacht
- Verladegut hat eine Temperatur von _____ C°

Ihre Kontaktdaten:

Firma:

Vor-/Name:

Straße, Nr.:

PLZ, Ort:

Telefon:

Fax:

E-Mail:

Internet: