

**August Penkert GmbH**

Xantener Straße 12, 45479 Mülheim (Ruhr)  
 Tel.: (0208) 41969-0 | Fax (0208) 41969-23  
 Internet: www.faltenbalg-hersteller.de  
 E-Mail: mail@penkert.com

## Fragebogen „Kabelschutz“

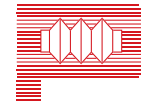

## August Penkert

Maschinenschutzelemente *seit 1967*  
 www.faltenbalg-hersteller.de

### Kabelschutz:

Mitentscheidend über die Funktionstüchtigkeit von Schweißrobotern und Produktionsautomaten ist der Schutz der Versorgungsleitungen und Kabelstränge. Wir bieten dafür vielfach erprobte und getestete Verkleidungen und Schläuche an. Ein Material, das sich bis heute als äußerst belastbar erwiesen hat, ist Leder. Es ist flexibel, brennt nicht und entwickelt beim Verschmoren keine giftigen Dämpfe.

### Ausführungen:

- Maßanfertigung für Ihre Anlage
- Material entsprechend widerstandsfähig gegen Öle, Säuren, Feuchtigkeit, thermische Belastung
- Schutzschlauch, Längsseite geschlossen
- Schutzschlauch mit Druckknopf, Klett- oder Reißverschluss
- als Kombination von Schlauch und Faltenbalg
- auch als Meterware lieferbar

### Qualitative Kriterien:

- hohe Biegeelastizität
- optimaler Schutz durch richtige Materialwahl, besonders bei hoher thermischer oder mechanischer Beanspruchung
- rutschfeste Anbringung

- Endriemen:            Schnallriemen   
                               Klettverschluss
- Teilbar, mit:            Reißverschluss   
                               Klettverschluss
- Material:                Leder   
                               KEVLAR®   
                               PVC   
                               silikonfrei   
                               sonstige \_\_\_\_\_

Ketten/Kabelstrang-Ø \_\_\_\_\_  
 Optional: Funkenschutz aus VA-Gewebe

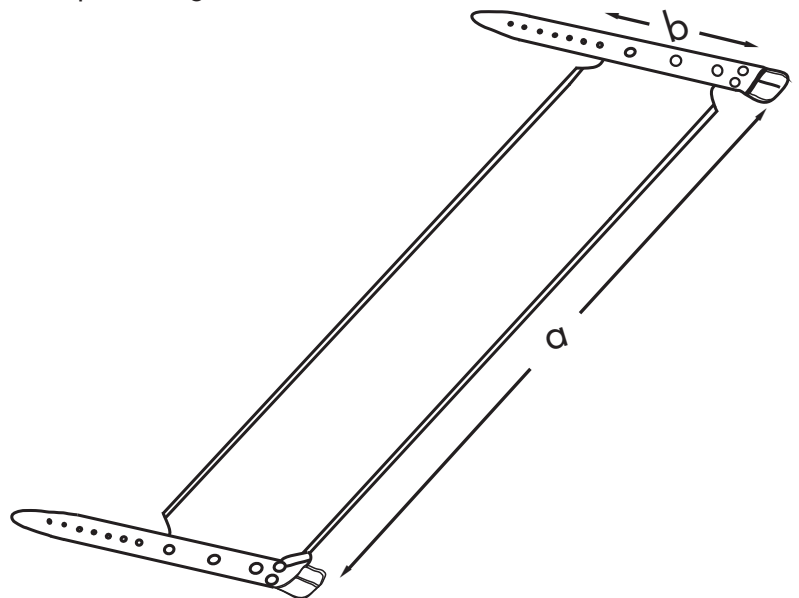

### Ihre Kontaktdaten:

Firma: .....  
 Vor-/Name: .....  
 Straße, Nr.: .....  
 PLZ, Ort: .....

Telefon: .....  
 Fax: .....  
 E-Mail: .....  
 Internet: .....